

## فرم شناسنامه خدمت دستگاه اجرایی

|   |   |
|---|---|
| ۱- عنوان خدمت: ثبت نام داوطلبین انتخابات و اعلام فهرست نامزد های تایید شده<br>۲- شناسه خدمت<br>( این فیلد توسط سازمان مدیریت و برنامه ریزی کشور تکمیل می شود.)  |   |
| ۳- ارائه دهنده<br>نام دستگاه اجرایی: وزارت کشور<br>نام دستگاه مادر: وزارت کشور  |   |
| شرح خدمت<br>داوطلبین انتخابات با مراجعه به وزارت کشور، فرمانداری و بخشدارای ها بر حسب نوع انتخابات مراجعه و پس از ارائه مدارک مورد نیاز نسبت به انجام فرایند ثبت نام داوطلبین اقدام می نمایند                           |   |
| نوع خدمت<br>■ خدمت به شهروندان (G2C)<br>□ خدمت به کسب و کار (G2B)<br>■ خدمت به دیگر دستگاه های دولتی (G2G)  | نوع خدمت  |
| ماهیت خدمت<br>■ حاکمیتی<br>□ تصدی گری   | ماهیت خدمت  |
| سطح خدمت<br>■ ملی<br>■ منطقه ای<br>■ استانی<br>■ شهری<br>■ روستایی  | سطح خدمت  |
| رویداد مرتبط با:<br>□ تولد □ آموزش □ سلامت □ مالیات □ کسب و کار □ تامین اجتماعی □ ثبت مالکیت<br>□ تاسیسات شهری □ بیمه □ ازدواج □ بازنشستگی □ مدارک و گواهینامهها □ وفات □ سایر  | رویداد مرتبط با:  |
| نحوه آغاز خدمت<br>□ تقاضای گیرنده خدمت<br>■ فرارسیدن زمانی مشخص<br>□ رخداد رویدادی مشخص<br>□ تشخیص دستگاه<br>□ سایر: ...  | نحوه آغاز خدمت  |
| مدارک لازم برای انجام خدمت<br>منطبق بر قانون و آئین نامه مرتبط با برگزاری نوع انتخابات مورد ذیل مورد نیاز نظر می باشد.<br>- مدارک هویتی<br>- مدارک تحصیلی<br>- سابقه ایثارگری<br>- سابقه نمایندگی<br>- مدارک نظام وظیفه | مدارک لازم برای انجام خدمت  |
| قوانین و مقررات بالادستی<br>قوانین و آیین نامه انتخابات بر حسب نوع انتخابات   | قوانین و مقررات بالادستی  |
| آمار تعداد خدمت گیرندگان<br>متوسط مدت زمان ارایه خدمت:<br>۱۰ روز کاری<br>تواتر<br>■ یکبار در هر انتخابات<br>... بار در: ماه □ فصل □ سال □<br>تعداد بار مراجعه حضوری<br>یک بار در هر انتخابات                            | آمار تعداد خدمت گیرندگان<br>متوسط مدت زمان ارایه خدمت:<br>تواتر<br>تعداد بار مراجعه حضوری |
| هزینه ارایه خدمت (ریال) به خدمت گیرندگان (هر گذرنامه در سال)<br>مبلغ (مبالغ)<br>شماره حساب (های) بانکی<br>پرداخت بصورت الکترونیک  | هزینه ارایه خدمت (ریال) به خدمت گیرندگان (هر گذرنامه در سال)                              |
| آدرس دقیق و مستقیم خدمت در وبگاه در صورت الکترونیکی بودن همه یا بخشی از آن<br>نام سامانه مربوط به خدمت در صورت الکترونیکی بودن همه یا بخشی از آن: ies.moi.ir  | آدرس دقیق و مستقیم خدمت در وبگاه در صورت الکترونیکی بودن همه یا بخشی از آن                |
| مراحل خدمت<br>نوع ارائه<br>■ الکترونیکی<br>■ اینترنتی (مانند وبگاه دستگاه)<br>□ تلفن همراه (برنامه کاربردی)<br>□ پست الکترونیک<br>□ تلفن گویا یا مرکز تماس<br>□ سایر (مطبوعات و جراید)                                  | مراحل خدمت<br>نوع ارائه   |
| در مرحله اطلاع رسانی خدمت<br>غیر الکترونیکی<br>■ جهت احراز اصالت فرد<br>■ جهت احراز اصالت مدرک<br>□ نبود زیرساخت ارتباطی مناسب<br>■ سایر:   | در مرحله اطلاع رسانی خدمت<br>غیر الکترونیکی   |

۴- مشخصات خدمت

۵- جزئیات خدمت

۶- نحوه دسترسی به خدمت

|  |  |  |  |   |  |  |  |
|--|--|--|--|---|--|--|--|
|  |  | <input type="checkbox"/> الکترونیکی<br><input type="checkbox"/> ایترنتی (مانند وبگاه دستگاه) <input type="checkbox"/> تلفن همراه (برنامه کاربردی)<br><input type="checkbox"/> پست الکترونیک <input type="checkbox"/> ارسال پستی<br><input type="checkbox"/> تلفن گویا یا مرکز تماس <input type="checkbox"/> پیام کوتاه<br><input checked="" type="checkbox"/> دفاتر پیشخوان<br>شماره قرارداد واگذاری خدمات به دفاتر پیشخوان:<br><input type="checkbox"/> عناوین مشابه دفاتر پیشخوان<br><input checked="" type="checkbox"/> سایر (با ذکر نحوه دسترسی) وزارت کشور، فرمانداری و بخشداری |  | <input checked="" type="checkbox"/> الکترونیکی<br><input type="checkbox"/> غیر الکترونیکی |  | در مرحله درخواست خدمت  |  |
| مراجعه به دستگاه:<br><input checked="" type="checkbox"/> ملی<br><input type="checkbox"/> استانی<br><input checked="" type="checkbox"/> شهرستانی  |  | <input checked="" type="checkbox"/> جهت احراز اصالت فرد<br><input checked="" type="checkbox"/> جهت احراز اصالت مدرک<br><input type="checkbox"/> نبود زیرساخت ارتباطی مناسب<br><input checked="" type="checkbox"/> سایر:  |  | دیگر ضرورت: <input type="checkbox"/><br>مراجعه حضوری <input type="checkbox"/>             |  | <input checked="" type="checkbox"/> غیر الکترونیکی                             |  |
| <input type="checkbox"/> ایترنتی (مانند درگاه دستگاه) <input type="checkbox"/> ایترنتی (مانند ایترنت داخلی دستگاه)<br><input type="checkbox"/> پست الکترونیک <input type="checkbox"/> سایر (ایترنت با VPN) |  |  |  | <input type="checkbox"/> الکترونیکی<br><input type="checkbox"/> غیر الکترونیکی            |  | مرحله تولید خدمت (فرایند داخل دستگاه با ارتباط با دیگر دستگاه ها)              |  |
|  |  |  |  | دیگر ضرورت: <input type="checkbox"/><br>مراجعه حضوری <input type="checkbox"/>             |  |  |  |
|  |  | <input type="checkbox"/> ایترنتی (مانند وبگاه دستگاه) <input type="checkbox"/> تلفن همراه (برنامه کاربردی)<br><input type="checkbox"/> پست الکترونیک <input type="checkbox"/> ارسال پستی<br><input type="checkbox"/> تلفن گویا یا مرکز تماس <input type="checkbox"/> پیام کوتاه<br><input checked="" type="checkbox"/> دفاتر پیشخوان<br>شماره قرارداد واگذاری خدمات به دفاتر پیشخوان:<br><input type="checkbox"/> عناوین مشابه دفاتر پیشخوان<br><input checked="" type="checkbox"/> سایر (با ذکر نحوه دسترسی)  |  | <input checked="" type="checkbox"/> الکترونیکی<br><input type="checkbox"/> غیر الکترونیکی |  | در مرحله ارائه خدمت  |  |
| مراجعه به دستگاه:<br><input checked="" type="checkbox"/> ملی<br><input type="checkbox"/> استانی<br><input checked="" type="checkbox"/> شهرستانی  |  | <input checked="" type="checkbox"/> جهت احراز اصالت فرد<br><input checked="" type="checkbox"/> جهت احراز اصالت مدرک<br><input type="checkbox"/> نبود زیرساخت ارتباطی مناسب<br><input checked="" type="checkbox"/> سایر:  |  | دیگر ضرورت: <input type="checkbox"/><br>مراجعه حضوری <input type="checkbox"/>             |  |  |  |
| نام سامانه های دیگر  |  | فیلدهای مورد تبادل   |  | استعلام الکترونیکی<br>آنلاین<br>دسته‌بندی (Batch)   |  | استعلام غیر الکترونیکی   |  |
| استعلام ثبت احوال  |  | اطلاعات هویتی  |  | <input checked="" type="checkbox"/>   |  | <input type="checkbox"/>   |  |
| استعلام اداره کل اطلاعات   |  | سوابق اطلاعاتی   |  | <input type="checkbox"/>  |  | <input checked="" type="checkbox"/>  |  |
| استعلام دادستانی   |  | سوابق قضایی  |  | <input type="checkbox"/>  |  | <input checked="" type="checkbox"/>  |  |
| استعلام نیروی انتظامی  |  | اطلاعات نظام وظیفه   |  | <input type="checkbox"/>  |  | <input checked="" type="checkbox"/>  |  |
| استعلام از بنیاد شهید  |  | اطلاعات وضعیت ایثارگری   |  | <input type="checkbox"/>  |  | <input checked="" type="checkbox"/>  |  |
| استعلام مدارک تحصیلی   |  | اطلاعات سوابق تحصیلی   |  | <input type="checkbox"/>  |  | <input checked="" type="checkbox"/>  |  |
| نام دستگاه دیگر  |  | نام سامانه های دستگاه دیگر   |  | فیلدهای مورد تبادل  |  | مبلغ (در صورت پرداخت هزینه)  |  |
| شورای نگهبان   |  | کلیه اطلاعات داوطلب  |  | <input type="checkbox"/>  |  | <input checked="" type="checkbox"/>  |  |
| مجلس شورای اسلامی  |  | کلیه اطلاعات داوطلب  |  | <input type="checkbox"/>  |  | <input checked="" type="checkbox"/>  |  |
| اگر استعلام غیر الکترونیکی است، استعلام توسط:  |  | دستگاه<br><input type="checkbox"/><br>مراجعه کننده<br><input type="checkbox"/>   |  | دستگاه<br><input type="checkbox"/><br>مراجعه کننده<br><input type="checkbox"/>            |  | دستگاه<br><input type="checkbox"/><br>مراجعه کننده<br><input type="checkbox"/> |  |

۷- ارتباط خدمت با سایر سامانه ها (بانکهای اطلاعاتی) در دستگاه

۸- ارتباط خدمت با سایر دستگاههای دیگر

|  |                          |                          |  |  |  |  |                            |
|--|--------------------------|--------------------------|--|--|--|--|----------------------------|
| <input type="checkbox"/> دستگاه<br><input type="checkbox"/> مراجعه کننده | <input type="checkbox"/> | <input type="checkbox"/> |  |  |  |  |                            |
| ۱- آگهی و ثبت نام داوطلبین   |                          |                          |  |  |  |  | ۱- معاون<br>فرایندهای خدمت |
| ۲- استعلام مدارک و سوابق داوطلب  |                          |                          |  |  |  |  |                            |
| ۳- بررسی صلاحیت داوطلبین   |                          |                          |  |  |  |  |                            |
| ۴- انتشار فهرست اسامی داوطلبین تایید شده                                 |                          |                          |  |  |  |  |                            |

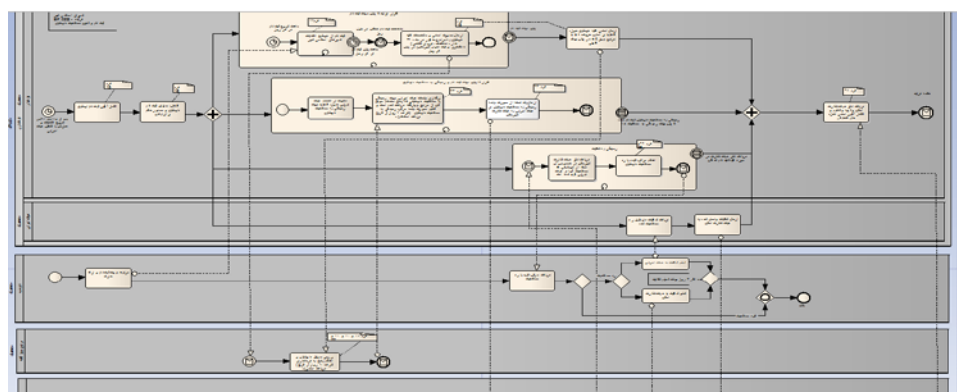
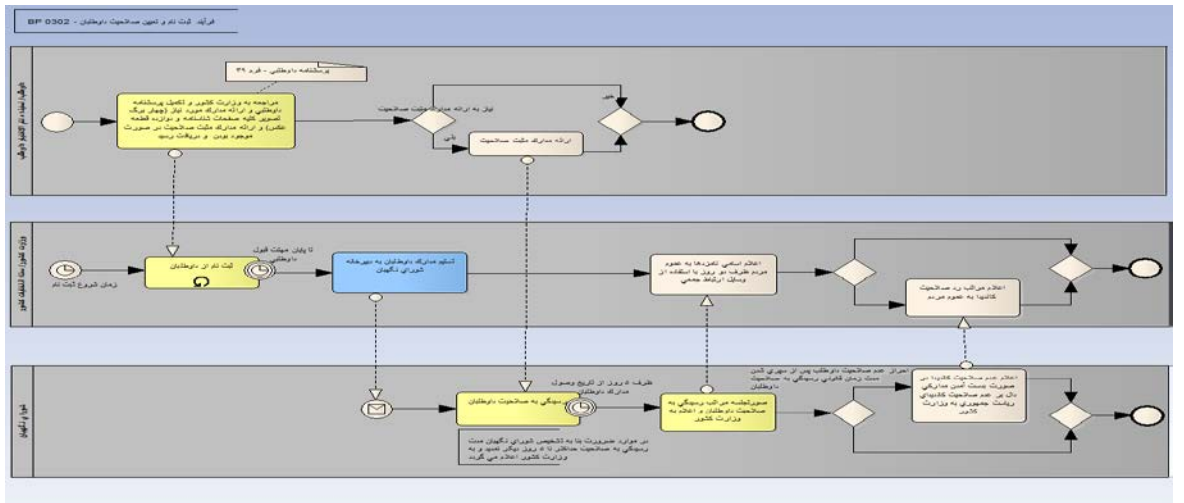
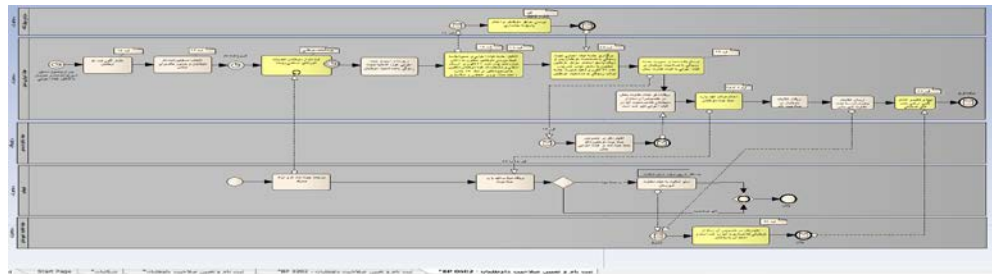
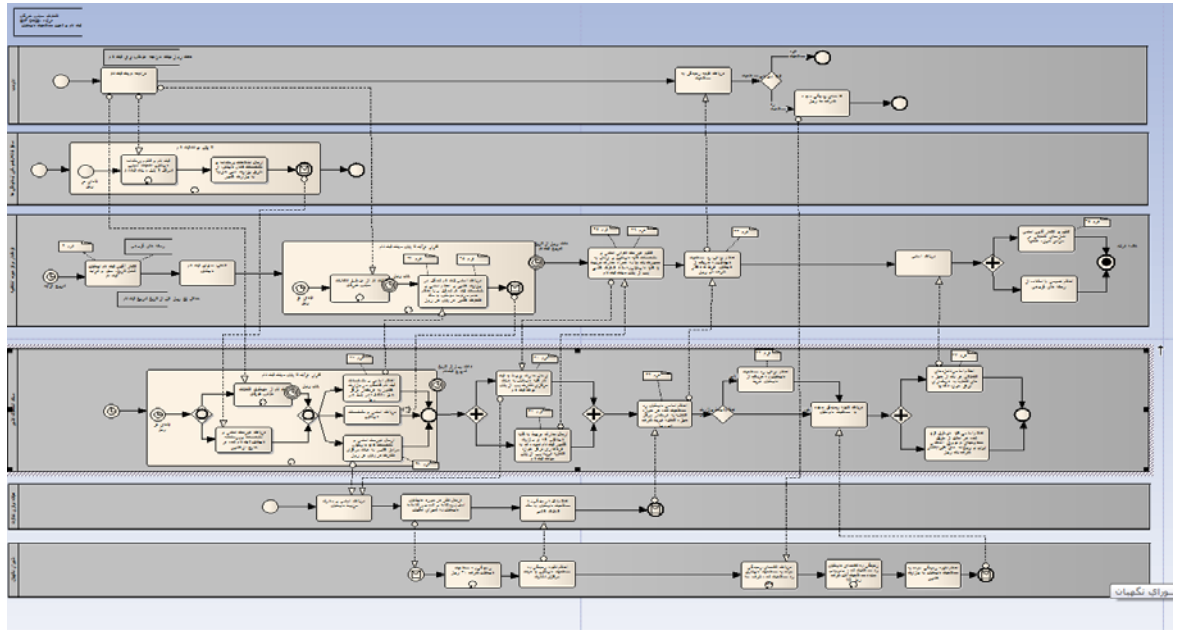

|                                     |       |                |             |
|-------------------------------------|-------|----------------|-------------|
| نام و نام خانوادگی تکمیل کننده فرم: | تلفن: | پست الکترونیک: | واحد مربوط: |
|-------------------------------------|-------|----------------|-------------|

لیست اطلاعات مجوزهای حقیقی، حقوقی و دولتی در وزارتخانه / سازمان .....

فرم شماره یک

| توضیحات | فرآیند مجوز    |            | زمان تقریبی فرآیند مجوز (روز/ ساعت) | مراجع ناظر | فرآیند صدور مجوز |         | متقاضی مجوز |       |       | هزینه (ریال) | مدت اعتبار | مدارک مورد نیاز | مستندات قانونی (مصوبه، بخشنامه، آیین نامه) | نوع مجوز | عنوان مجوز | ردیف |
|---------|----------------|------------|-------------------------------------|------------|------------------|---------|-------------|-------|-------|--------------|------------|-----------------|--|----------|------------|------|
|         | غیر الکترونیکی | الکترونیکی |                                     |            | مشترک *          | اختصاصی | دولتی       | حقوقی | حقیقی |              |            |                 |  |          |            |      |
|         |                |            |                                     |            |                  |         |             |       |       |              |            |                 |  | صدور     |            | ۱    |
|         |                |            |                                     |            |                  |         |             |       |       |              |            |                 |  | تمدید    |            | ۲    |
|         |                |            |                                     |            |                  |         |             |       |       |              |            |                 |  | اصلاح    |            | ۳    |
|         |                |            |                                     |            |                  |         |             |       |       |              |            |                 |  | لغو      |            | ۴    |

\*اگر مراحل مجوز دارای فرآیند مشترک با دیگر دستگاه ها و نیازمند تبادل داده با آنها است، فرم شماره ۲ نیز تکمیل شود

فرم شماره دو

| توضیحات | فرآیند مجوز    |            | زمان انجام کار (روز/ ساعت) | هزینه (ریال) | مدت اعتبار | مدارک مورد نیاز | نوع فرآیند |                             | عنوان دستگاه استعلام شونده | ردیف |
|---------|----------------|------------|----------------------------|--------------|------------|-----------------|------------|-----------------------------|----------------------------|------|
|         | الکترونیکی غیر | الکترونیکی |                            |              |            |                 | سایر ***   | موارد استعلام با ذکر نام ** |                            |      |
|         |                |            |                            |              |            |                 |            |                             |                            | ۱    |
|         |                |            |                            |              |            |                 |            |                             |                            | ۲    |
|         |                |            |                            |              |            |                 |            |                             |                            | ۳    |
|         |                |            |                            |              |            |                 |            |                             |                            | ۴    |
|         |                |            |                            |              |            |                 |            |                             |                            | ۵    |
|         |                |            |                            |              |            |                 |            |                             |                            | ۶    |
|         |                |            |                            |              |            |                 |            |                             |                            | ۷    |
|         |                |            |                            |              |            |                 |            |                             |                            | ۸    |

\*\* نام استعلام در توضیحات درج شود

\*\*\* اگر نوع فرآیند سایر می باشد اطلاعات آن در توضیحات درج شود